

クランプクレーン CB1A

クレーン能力	2.95 ton×5.0 m
最大作業半径	0.4 ton×15.67 m
能力	6.6 kW (9 PS・ディーゼルエンジン)
適応矢板	U形鋼矢板 (400,500,600mm)
操作方法	クレーン ラジオ・コントロール
	自走 リモート・コントロール
本体質量	5,170 kg
運搬台質量	310 kg

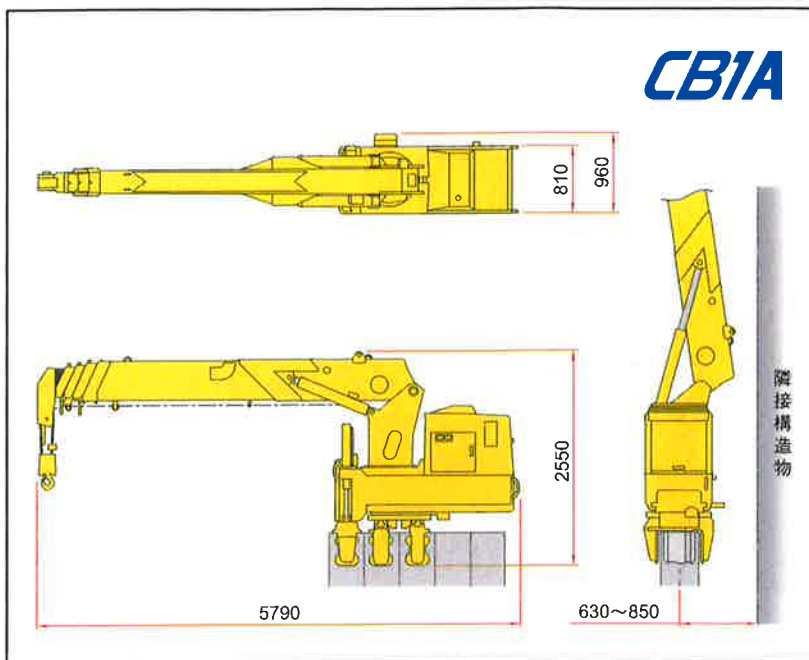

パイルランナー PR1

積載質量	5.0 ton	
動力	7 kW (9 PS)	
積載可能矢板	U形鋼矢板 (400,500,600mm)	
走行速度	通常 高速	60 m/min
	通常 低速	30 m/min
	空荷 高速	120 m/min
	空荷 低速	60 m/min
質量	けん引車	645 kg
	台車	140 kg

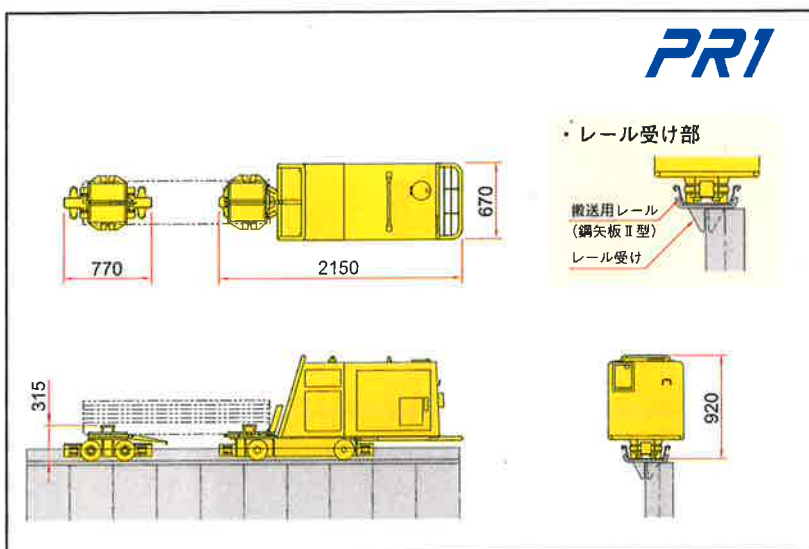

ユニットランナー UR1

動力源	EU130、EU200	
走行速度	7.0 m/min	
適応最小半径	11 m	
最大登坂可能段差	30 mm	
適応矢板	U形鋼矢板 (400,500,600mm)	
質量	ユニットランナー	2,330 kg
	ステージ	1,830 kg

総質量 (ユニット除く) 4,160 kg

